

Specifikation Ersättningar för reseräkning (version 1.6)

Denna specifikation tillämpas från och med beskattningsåret 2026 och ersätter version 1.5.

Innehåll

- 1 [Inledande förklaringar](#)
 - 1.1 [Övergripande struktur](#)
 - 1.2 [Beslutsträdets och grenarnas komponenter](#)
- 2 [Avgränsning av specifikationens tillämpningsområde](#)
- 3 [Beslutsträd med specifikationens olika grenar](#)
 - 3.1 [Stödtexter för beslutsträdet](#)
- 4 [Gren för traktamente](#)
 - 4.1 [Stödtexter för grenen traktamente](#)
- 5 [Gren för logikostnader](#)
 - 5.1 [Stödtexter för grenen logikostnader](#)
- 6 [Gren för resekostnader](#)
 - 6.1 [Stödtexter för grenen resekostnader](#)
- 7 [Gren för utlägg](#)
 - 7.1 [Stödtexter för grenen utlägg](#)
- 8 [Referenser i denna specifikation](#)

Inledande förklaringar

Övergripande struktur

Specifikationen består av ett beslutsträd med ett antal grenar. Beslutsträdet beskriver området. Grenarna omfattar avgränsade delar av området och består av frågor som kopplas till olika utfall.

Beslutsträdets och grenarnas komponenter

Startpunkt (Start event)

Startpunkten beskriver beslutsträdets eller grenens område. För grenarna beskriver startpunkten kopplingen till beslutsträdet.

Ikon i beslutsträdet:



Flödespil (Sequence flow)

Flödespilen visar vägen genom beslutsträdet.

Ikon i beslutsträdet:



Fråga (Gateway)

En fråga är en frågeställning inom en gren som hjälper användaren att få rätt utfall givet olika parametrar.

Ikon i beslutsträdet:



Flervalsalternativ

Flervalsalternativ samlar flera alternativ.

Ikon i beslutsträdet:

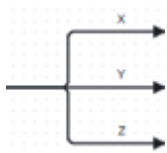

Utfall (Task)

Utfall är svaret på vad som gäller för den enskilda skattefrågan utifrån Skatteverkets syn på gällande rätt.

Ikon i beslutsträdet:



Anteckning (Text annotation)

Anteckningsfältet är kopplat till ett utfall och anger källorna till stöd för utfallet.

Ikon i beslutsträdet:



Slutpunkt (End event)

Alla utfall i trädet ska avslutas med en pil till en slutpunkt. Slutpunkterna är en obligatorisk del av modellering i BPMN och är nödvändiga för att filen ska kunna användas.

Ikon i beslutsträdet:



Stödtext

Information som hjälper användaren att svara på frågorna.

Avgränsning av specifikationens tillämpningsområde

Reseräkning är en handling som upprättas i samband med att en anställd varit på en tjänsteresa. Att en tjänsteresa ägt rum är en förutsättning för att den här specifikationen ska vara tillämplig. Reseräkningen används som underlag för att bedöma om arbetsgivaren kan betala ut skatte- och avgiftsfria kostnadsersättningar eller inte. En kostnadsersättning är en kostnad i tjänsten för den anställda, det vill säga den ska täcka vissa av den anställda kostnader förenade med arbetet och det ska vara den anställdas kostnader. När det gäller kostnadsersättningar är bolagets verifikation räkningen från den anställda och inte det kvitto eller faktura som den anställda fått när hen betalade kostnaden. Det kan till exempel vara en reseräkning som är underlaget för utbetalningen av kostnadsersättningen. Vanliga kostnadsersättningar är bland annat traktamente, bilersättningar och logikostnader.

Även utlägg som den anställda gjort för arbetsgivarens räkning brukar finnas med på en reseräkning.

Specifikationen löser endast frågor om vilka kontanta ersättningar en arbetsgivare kan betala ut till en anställd utan att det uppkommer skattekonsekvenser för den anställda eller skyldighet för arbetsgivaren att göra skatteavdrag och betala arbetsgivaravgifter. Specifikationen omfattar inte enskilda näringsidkare och delägare i handelsbolag. Specifikationen omfattar inte heller de särskilda reglerna om riksdagsledamöter som finns i 12 kap. 6 a § inkomstskattelagen.

Specifikationen är byggd så att varje dag behöver prövas individuellt. När det gäller grenen resekostnader måste en ny prövning göras vid varje byte av transportmedel. Om ersättning betalas ut med högre belopp än vad som anges i specifikationen är överskjutande del skattepliktigt och ska ingå i underlaget för arbetsgivaravgifter och skatteavdrag.

Beslutsträd med specifikationens olika grenar

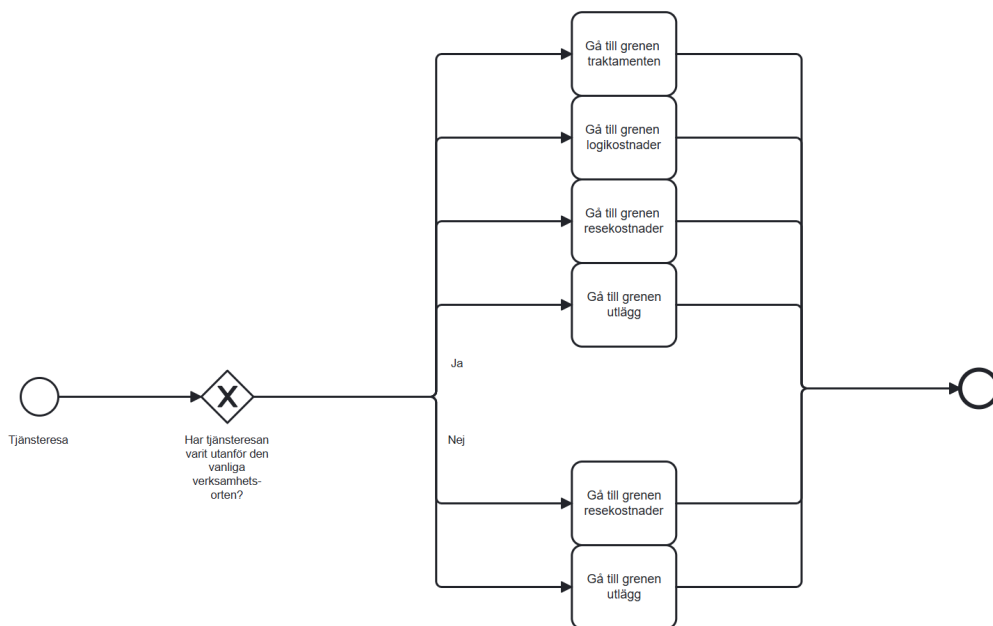

Ovanstående beslutsträd implementeras inte som regelfil av Skatteverket.

Stödtexter för beslutsträdet

Den vanliga verksamhetsorten

Med den vanliga verksamhetsorten menas ett område inom 50 km från en bostad eller arbetsplats. En anställd kan bara ha ett tjänsteställe hos en och samma arbetsgivare. Huvudregeln är att en anställd har sitt tjänsteställe där huvuddelen av arbetet utförs. Till denna huvudregel finns ett antal undantag. Det är arbetsgivaren som ansvarar för att bedöma var den anställda har sitt tjänsteställe.

Utanför den vanliga verksamhetsorten

Med utanför den vanliga verksamhetsorten menas att den anställda ska ha rest till en plats som ligger mer än 50 kilometer från sin vanliga arbetsplats och mer än 50 kilometer från sin bostad. Avståndet avser närmaste färdväg. Med detta menas närmast möjliga färdväg som inte behöver vara identisk med den faktiska färdvägen. Beräkning av 50 kilometer-gränsen påverkas inte av att avståndet mäts över vatten eller en landgräns.

Tjänsteresa

En tjänsteresa är en resa som arbetsgivaren har beordrat den anställda att göra för att arbeta för arbetsgivarens räkning på annan plats än den ordinarie arbetsplatsen.

Gren för traktamente

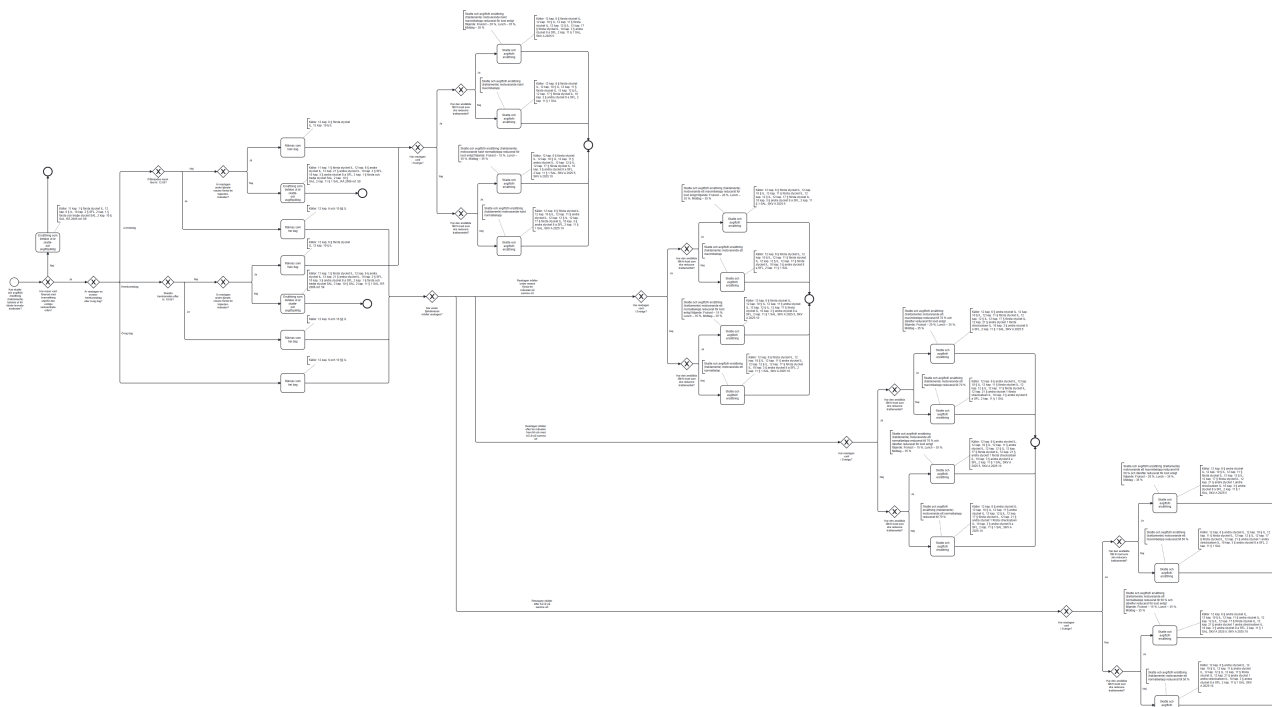

Stödtexter för grenen traktamente

Beräkning av tidsperioden

Avbrott och förlängning i tjänsteresa

En tjänsteresa anses pågå i en följd om den inte bryts av uppehåll som beror på att arbetet förläggs till en annan ort under minst fyra veckor. När arbetet under en tjänsteresa har varit förlagt till en och samma ort utanför den vanliga verksamhetsorten under längre tid än tre månader i följd ska det skattefria traktamentet reduceras.

Kortare uppehåll och uppehåll för semester eller sjukdom innebär att tremånadersperioden förlängs med det antal dagar som den anställda skulle ha arbetat. Det betyder att man förlänger den tid som arbetsgivaren kan betala ut fullt traktamente.

Avbrott som beror på en personlig omständighet, det vill säga sjukdom, semester, tjänstledighet, föräldraledighet och liknande, bryter normalt inte en tjänsteresa. Tremånadersperioden, det vill säga den tid som arbetsgivaren kan betala ut fullt traktamente, förlängs med de dagar anställda skulle ha arbetat. Detta innebär att tremånadersperioden inte förlängs med de lördagar och söndagar för den som normalt arbetar måndag–fredag. Vid uppehåll i en tjänsteresa för att göra en ny tjänsteresa till annan ort, får tremånadersperioden för den första tjänsteresan förlängas. Denna förlängning görs med det antal dagar som arbete har utförts på annan ort (den nya tjänsteresan). Den omständigheten att traktamente betalas för den nya tjänsteresan innebär inget hinder för en förlängning.

Fri kost som ska reducera traktamentet

All kost som man får under en tjänsteresa ska i normalfallet reducera traktamentet. Fri kost på allmänna transportmedel vid en tjänsteresa ska dock inte reducera traktamentet om kosten obligatoriskt ingår i priset för resan. Detta förutsätter att färdbiljetten inte kan köpas exklusive måltiderna. För den som exempelvis reser i första klass får alltså en förstaklassbiljett inte kunna köpas till ett lägre pris utan att kost ingår. Skulle det finnas en klassificering för vissa biljetter där kosten ingår i priset, medför detta att kosten ska reducera traktamentet om motsvarande biljett kan fås utan kost men med en annan klassificering. Klassificeringen ska i sådana fall vara baserad på någon annan skillnad än kosten.

Fri kost som ingår obligatoriskt i en färdbiljett, men som serveras någon annanstans än på det allmänna transportmedlet, omfattas inte av begreppet "förmån av kost på allmänna transportmedel". Kosten reducerar då avdraget för den anställda.

Reducering ska inte göras om den anställda fått fri frukost på hotell eller liknande inrättning men p.g.a. fysiska eller tidsmässiga hinder inte kunnat utnyttja den. Detta gäller under förutsättning att kosten obligatoriskt ingår i priset för övernattningen.

Definition av frukost, lunch och middag

Det finns ingen tydlig definition av frukost. En mycket enkel frukost som exempelvis består av kaffe med en smörgås bör dock inte anses utgöra en fullständig frukost.

Med lunch och middag menas en lagad rätt som består av en beredd och tillredd varm eller kall maträtt.

Reduktion av kost vid resa i Sverige

Vid en resa inom Sverige bör 10 procent av maximibeloppet avse småutgifter. Maximibeloppet (hela eller delar av detta) bör därför minskas med 90 procent för den som fått helt fri kost, varav 70 procent bör avse dagens två huvudmål. För den som fått lunch eller middag bör maximibeloppet minskas med 35 procent och för den som endast fått frukost bör maximibeloppet minskas med 20 procent.

För att veta hur stor reduktion som ska göras måste man först räkna fram vilket skattefritt belopp som skulle kunna betalas ut för den aktuella dagen innan kostreduktionen. Därefter reducerar man det beloppet med den procentsats som motsvarar kosten som den anställda fått.

Reduktion av kost vid resa utomlands

Vid en resa utomlands bör 15 procent av normalbeloppet avse småutgifter, till exempel för telefonsamtal. Normalbeloppet (hela eller delar av detta) för aktuellt land bör därför minskas med 85 procent för den som fått helt fri kost och med 70 procent för den som fått lunch och middag. För den som fått lunch eller middag bör normalbeloppet minskas med 35 procent och för den som endast fått frukost bör normalbeloppet minskas med 15 procent.

För att veta hur stor reduktion som ska göras måste man först räkna fram vilket skattefritt belopp som skulle kunna betalas ut för den aktuella dagen innan kostreduktionen. Därefter reducerar man det beloppet med den procentsats som motsvarar kosten som den anställda fått.

Kalendermånad

Kalendermånader från när tjänsteresan inleddes, samt eventuellt tillägg med arbetsdagar vid uppehåll eller avbrott. Med kalendermånad menas här faktisk månad beräknad efter datum till exempel är den 4 januari till och med den 3 februari en kalendermånad.

Maximibelopp

Det högsta skattefria belopp i form av traktamente som kan betalas ut vid en tjänsteresa i Sverige. Maximibeloppet är 0,5 procent av det för beskattningsåret gällande prisbasbeloppet avrundat till närmaste tiotal kronor.

Nattractamente

Nattractamente är ett halvt maximibelopp respektive ett halvt normalbelopp beroende på var övernattningen skett. Om det finns en faktisk kostnad ska den användas även om den är lägre än schablonbeloppet för nattractamente.

Normalbelopp

Det högsta skattefria belopp i form av traktamente som kan betalas ut vid en tjänsteresa i utlandet. Normalbeloppen skiljer sig mellan olika länder. Beloppen fastställs av Skatteverket för varje inkomstår och publiceras i ett allmänt råd. Beloppens storlek kan också erhållas i form av en CSV-fil eller som ett API.

Ort

Någon definition av vad som menas med ort finns inte i lagtexten eller i förarbetena. Skatteverket anser att följande kan definiera en ort.

- Inom tätbebyggt område kan en kommun ses som en och samma ort.
- Inom en glesbygd, där en kommun kan omfatta ett mycket vidsträckt område, kan en församling ses som ort.
- I de fall arbetsplatsen är ett specifikt område som t.ex. en anläggning helt utan anknäpning till ett visst samhälle eller annan bebyggelse, kan själva arbetsplatsen ses som en ort.

Byte av ort

För att en ny tremånadersperiod ska anses börja är det inte tillräckligt att den anställda utför arbetet på en annan plats för att hen ska anses ha bytt ort. Hen måste också ha bytt nattlogi på grund av bytet av arbetsort.

Tillfälligt arbete

Efter tre månader tillämpas reglerna om tillfälligt arbete för att bedöma avdragsrätten och därmed även arbetsgivarens möjligheter att betala ut skattefritt traktamente.

Det krävs i så fall att någon av följande förutsättningar är uppfyllda:

- Arbetet avser en kortare tid.
- Arbetet är inte kortvarigt men tidsbegränsat till sin natur.
- Arbetet kräver en fast anknäpning till bostadsorten.
- Arbetet bedrivs på flera olika platser.
- Det finns någon annan anledning som gör att det inte är skäligt att flytta till arbetsorten.

Traktamente

Traktamente är en kostnadsersättning som en anställd kan få av sin arbetsgivare för att täcka ökade levnadskostnader i samband med en tjänsteresa.

Reduktion av traktamente

När arbetet under en tjänsteresa har varit förlagt till en och samma ort utanför den vanliga verksamhetsorten under längre tid än tre månader i följd ska det skattefria traktamentet reduceras. Avdragsrätten för ökade levnadskostnader för tjänsteresan ska då bedömas enligt reglerna om tillfälligt arbete.

Reduktion av traktamente för resa i Sverige

Efter tre månader kan man skattefritt betala ut högst 70 % av maximibeloppet per hel dag.

Efter två år kan man skattefritt betala ut högst 50 % av maximibeloppet per hel dag.

Reduktion av traktamente för resa utomlands

Efter tre månader kan man skattefritt betala ut högst 70 % av det aktuella normalbeloppet per hel dag.

Efter två år kan man skattefritt betala ut högst 50 % av normalbeloppet per hel dag.

Vilket land har resan varit inom?

Den anställda får traktamente för det land hen har vistats längsta delen av dagen i.

När man avgör detta ska tiden för följande delar av en internationell resa inte räknas:

- Tiden för resa med båt eller flygplan från hamnen eller flygplatsen i ett land till hamnen eller flygplatsen i ett annat land.
- Tiden för mellanlandning för tankning eller liknande.

Däremot ska tiden för förflyttningar och väntetider räknas med i vistelsetiden i ett land. Det kan t.ex. bli aktuellt vid byte till inrikesflyg inom destinationslandet. Vistelsetiden i destinationslandet räknas från den tidpunkt den anställda anländer till landet.

Den som tillbringar hela dagen (klockan 06.00–24.00) på transportmedel som går i internationell trafik medges avdrag med ett belopp som motsvarar ett helt maximibelopp för resa i Sverige. Anledningen till detta är att priset på varor och tjänster ombord på transportmedlet inte direkt beror på prisläget i något visst land.

När man reser mellan orter i olika tidszoner beräknas vistelsetiden med utgångspunkt i den lokala tiden för respektive ort.

Resa inom Sverige

Med resa inom Sverige avses normalt en resa innanför landets gränser. Arbetsgivaren kan då betala ut ett skattefritt traktamente motsvarande ett så kallat maximibelopp för tjänsteresan.

Resa utomlands

En resa utomlands är en resa utanför Sveriges gränser. Arbetsgivaren kan då betala ut ett skattefritt traktamente motsvarande ett så kallat normalbelopp för tjänsteresan i utlandet.

Övernattning

Med övernattning menas perioden mellan klockan 24.00 och 06.00 då den anställda vistas utanför den vanliga verksamhetsorten. Detta gäller även om den anställda arbetar natt och sover under dagtid.

Gren för logikostnader

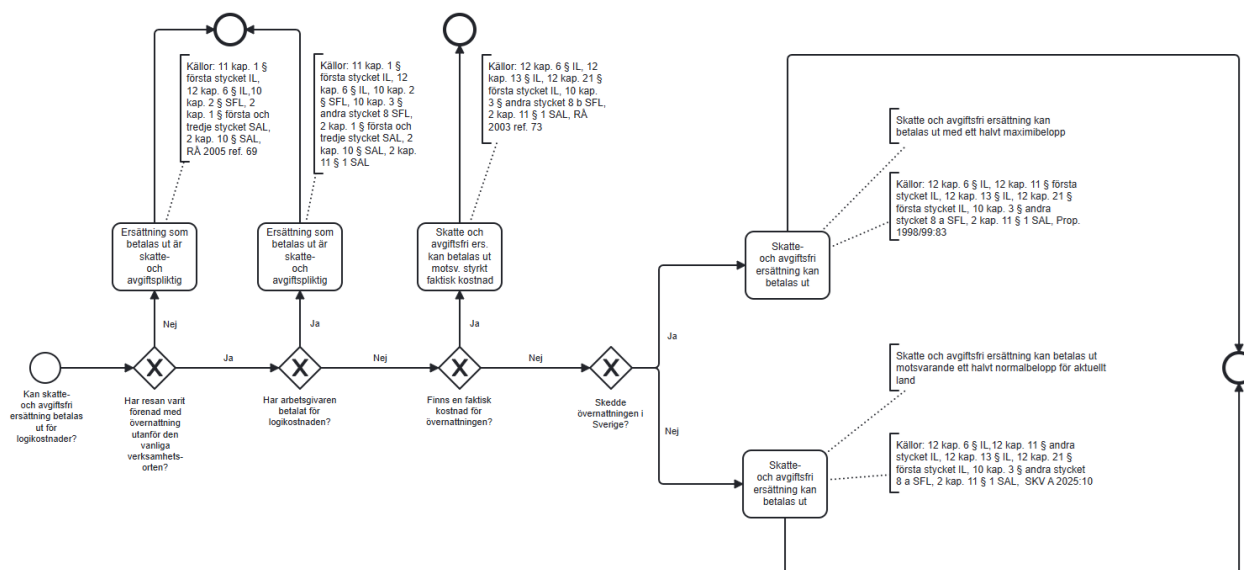

Stödtexter för grenen logikostnader

Faktisk kostnad för övernattning

Kostnaden för övernattningen som den anställda kan styrka. Om det finns en faktisk kostnad ska den användas även om den är lägre än schablonbeloppet för natttraktamente.

Logikostnadsersättning

Med logikostnader menas en kostnadsersättning som en anställd kan få av sin arbetsgivare för att täcka ökade kostnader för logi under en tjänsteresa.

Gren för resekostnader

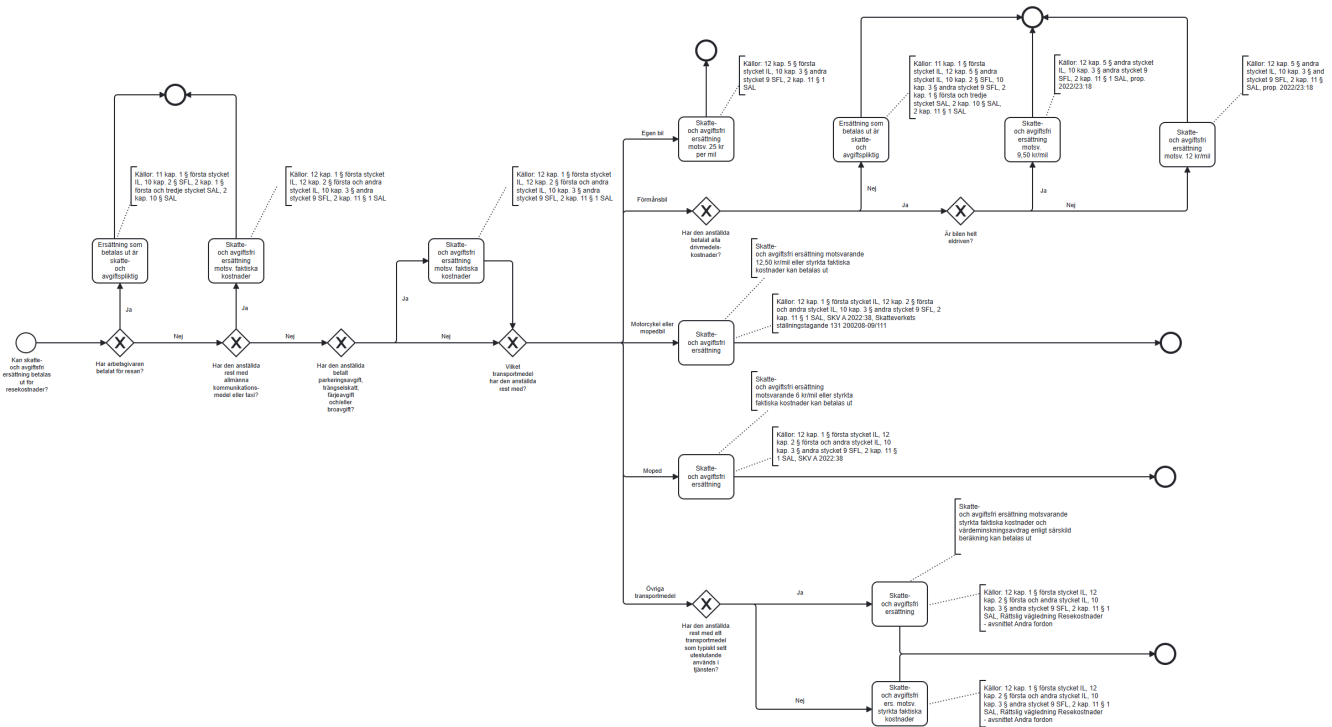

Stödtexter för grenen resekostnader

Egen bil

Med egen bil menas att en anställd kör en bil som inte arbetsgivaren tillhandahåller. Som egen bil räknas därför också bland annat en bil som den anställda har lånat, hyrt eller leasat. Även en förmånsbil som tillhandahålls av en annan arbetsgivare ses som egen bil, till exempel en makes förmånsbil.

Förmånsbil

En förmånsbil är en bil som en arbetsgivare tillhandahåller. Om en person får tillgång till en bil på grund av exempelvis uppdrag eller anställning och sedan använder den privat i mer än ringa omfattning uppkommer en skattepliktig bilförmån.

Resa med allmänna kommunikationsmedel

Med allmänna kommunikationsmedel menas flyg, tåg, buss och andra kommunikationsmedel som mot betalning är tillgängliga för allmänheten.

Resekostnadsersättning

Resekostnadsersättning är en ersättning för transportkostnader som en anställd kan ha haft under en tjänsteresa.

För att den anställda ska kunna få skattefri ersättning enligt schablon för drivmedel när det gäller förmånsbil får arbetsgivaren inte ha bekostat drivmedlet. Den anställda måste ha betalat allt drivmedel.

Styrka faktiska kostnader för resor

Med faktiska styrka kostnader menas de kostnader för drivmedel, reparation och underhåll hänförliga till milen körda i tjänsten som kan styrkas.

Värdeminskning

Värdeminskningssvdraget beräknas enligt en plan för helt år till 15 procent av anskaffningsvärdet om fordonet under året har körts högst 3 000 mil och till 20 procent om körsträckan har varit längre. Av värdeminskningssvdraget ska anskaffningsår och anskaffningsvärde för fordonet samt tidigare gjorda värdeminskningssvdrag framgå.

Övriga transportmedel som typiskt sett uteslutande används i tjänsten

Övriga transportmedel som typiskt sett bara används i tjänsten kan till exempel vara bussar, tunga lastbilar eller fiskebåtar.

Övriga transportmedel som även kan användas för privat bruk

Övriga transportmedel som är lämpliga för privat användning kan till exempel vara fritidsbåtar, fyrhjulingar och snöskotrar.

Gren för utlägg

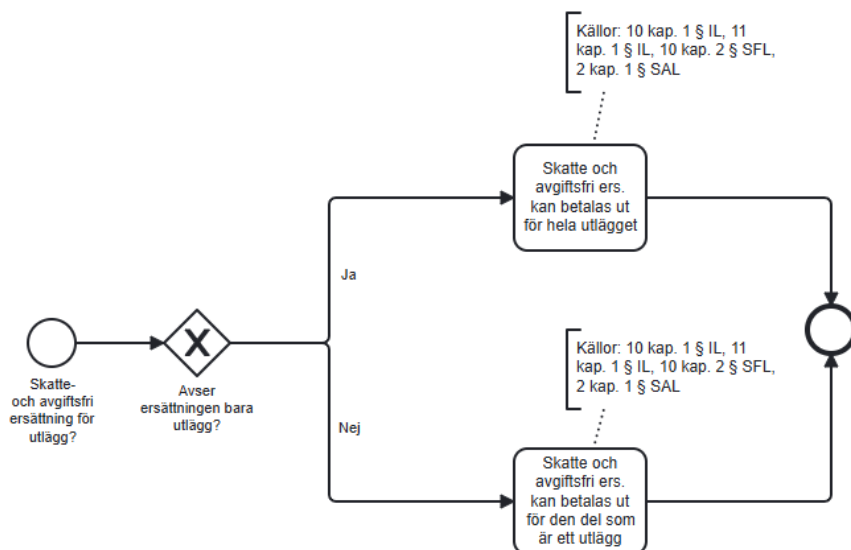

Stödtexter för grenen utlägg

Utlägg

När en utbetald ersättning gäller ett utlägg är det fråga om arbetsgivarens kostnad. Utlägget ska bokföras som arbetsgivarens kostnad direkt. I dessa fall är det kvittot eller fakturan som den anställda fått när denna betalade kostnaden, som är verifikationen i arbetsgivarens bokföring. Arbetsgivaren ska inte göra skatteavdrag eller betala arbetsgivaravgifter på ersättningar för utlägg.

Avser ersättningen bara utlägg?

Om kvittot för ett utlägg innehåller blandade artiklar där vissa är privata kostnader och vissa arbetsgivarens kostnader är det endast arbetsgivarens kostnader som är ett utlägg.

Referenser i denna specifikation

Lagar & förordningar

- Inkomstskattelag (1999:1229)
- Skatteförfarandelagen (2011:1244)
- Socialavgiftslagen (2000:980)

Propositioner

- Proposition 1998/99:83 Avdrag för ökade levnadskostnader vid tillfälligt arbete
- Proposition 2022/23:18 Bibehållet reseavdrag med vissa förstärkningar för arbetsresor, tjänsteresor och hemresor

Domar & beslut

- RÅ 2006 ref. 59
- RÅ 2005 ref. 69
- RÅ 2003 ref. 73

Allmänna råd

- Skatteverkets allmänna råd om avdrag för utgifter för resor mellan bostaden och arbetsplatsen att tillämpas fr.o.m. beskattningsåret 2023, [SKV A 2022:38](#)
- Skatteverkets allmänna råd om avdrag för ökade levnadskostnader att tillämpas fr.o.m. beskattningsåret 2026, [SKV A 2025:5](#)
- Skatteverkets allmänna råd om normalbelopp för beskattningsåret 2026 för ökade levnadskostnader i utlandet vid tjänsteresa, tillfälligt arbete och dubbel bosättning, [SKV A 2025:10](#)

Ställningstagande

- Avdrag för tjänsteresor och arbetsresor med mopedbil diarienummer: 131 200208-09/111

Rättslig vägledning

- Inkomstskatt: [Tjänsteresor | Rättslig vägledning | Skatteverket](#)
- Skatteavdrag: [Ersättningar som jämföras med ersättning för arbete | Rättslig vägledning | Skatteverket](#)
- Arbetsgivaravgifter: [Ersättningar som likställs med ersättning för arbete | Rättslig vägledning | Skatteverket](#)